

Інструкція по збірці виробу

1. Встановити (поз.1) на (поз.Н,О,К,Л) за допомогою (поз.2).
2. З'єднати (поз.М) с (поз.О,Н) за допомогою (поз.5).
3. З'єднати (поз.3) с (поз.М,К) за допомогою (поз.3).
4. З'єднати (поз.І) с (поз.М,Л) за допомогою (поз.3).
5. З'єднати (поз.Е) с (поз.Н,К) за допомогою (поз.3).
6. З'єднати (поз.Ж) с (поз.Л,Н) за допомогою (поз.3).
7. З'єднати (поз.Е) с (поз.Ж) і (поз.К) с (поз.Л) за допомогою (поз.3).
8. З'єднати (поз.Д) с (поз.Л,І,М,Ж) за допомогою (поз.4,2).
9. З'єднати (поз.Г) с (поз.М,З,К,Е) за допомогою (поз.2,4).
10. З'єднати (поз.А,Б) с (поз.Е) за допомогою (поз.6).
11. З'єднати (поз.В,Б) с (поз.Ж) за допомогою (поз.6).

Инструкция по сборке изделия

1. Установить (поз.1) на (поз.Н,О,К,Л) при помощи (поз.2).
2. Соединить (поз.М) с (поз.О,Н) при помощи (поз.5).
3. Соединить (поз.3) с (поз.М,К) при помощи (поз.3).
4. Соединить (поз.И) с (поз.М,Л) при помощи (поз.3).
5. Соединить (поз.Е) с (поз.Н,К) при помощи (поз.3).
6. Соединить (поз.Ж) с (поз.Л,Н) при помощи (поз.3).
7. Соединить (поз.Е) с (поз.Ж) и (поз.К) с (поз.Л) при помощи (поз.3).
8. Соединить (поз.Д) с (поз.Л,И,М,Ж) при помощи (поз.4,2).
9. Соединить (поз.Г) с (поз.М,З,К,Е) при помощи (поз.2,4).
10. Соединить (поз.А,Б) с (поз.Е) при помощи (поз.6).
11. Соединить (поз.В,Б) с (поз.Ж) при помощи (поз.6).

Гетьман

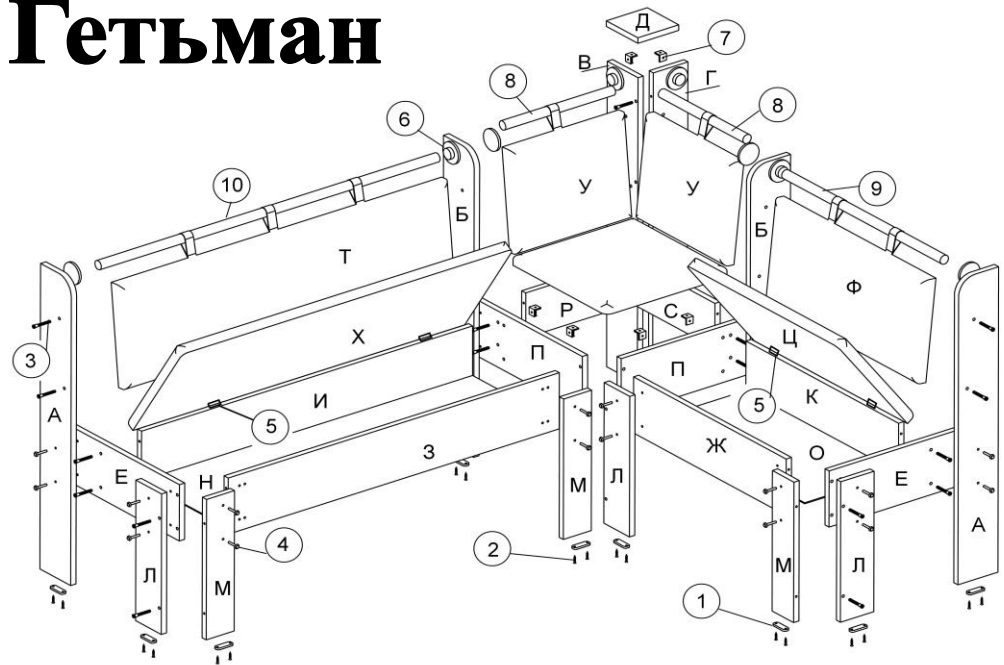

Перелік частин та їх розміри

поз.	Найменування	кількість
А	нога	870x120=2
Б	ніжка внутрішня	870x120=2
В	нога задня	870x120=1
Г	нога задня	870x104=1
Д	кришка	123x123=1
Е	царга бокова	457x160=2
Ж	царга	595x160=1
З	царга	995x160=1
И	царга	995x160=1
К	царга	595x160=1
Л	ніжка	400x110=3
М	ніжка	400x94=3
Н	дно ДВП	593x287=1
О	дно ДВП	993x287=1
П	царга внутрішня	457x160=2
Р	перемичка	457x128=1
С	перемичка	321x128=1
Т	спинка	993x290=1
У	спинка	350x290=2
Ф	спинка	593x290=1
Х	сидіння	995x350=1
Ц	сидіння	595x350=1

Перечень частей и их размеры

поз.	наименование	кол-во
А	нога	870x120=2
Б	ножка внутренняя	870x120=2
В	нога задняя	870x120=1
Г	нога задняя	870x104=1
Д	крышка	123x123=1
Е	царга боковая	457x160=2
Ж	царга	595x160=1
З	царга	995x160=1
И	царга	995x160=1
К	царга	595x160=1
Л	ножка	400x110=3
М	ножка	400x94=3
Н	дно ДВП	593x287=1
О	дно ДВП	993x287=1
П	царга внутренняя	457x160=2
Р	перемычка	457x128=1
С	перемычка	321x128=1
Т	спинка	993x290=1
У	спинка	350x290=2
Ф	спинка	593x290=1
Х	сиденье	995x350=1
Ц	сиденье	595x350=1

Список фурнитуры

№	наименование	кол-во
1	ножка	
2	швелл 3.5x16	
3	конфирмат	
4	болт стяжной М-4	
5	петля рояльная	
6	трубодержатель	
7	уголок пласт	
8	труба хром 350мм	
9	труба хром 593мм	
10	труба хром 993мм	

Список фурнитуры

№	Наименование	кількість
1	ніжка	
2	швелл 3.5x16	
3	конфирмат	
4	квіточок пласт	
5	болт стяжний М-4	
6	швелл 3.5x30	

Изготовитель имеет право на конструктивные изменения

1. Загальні правила складання.

- 1.1 Згідно з інструкцією по збірці вибрати потрібні елементи конструкції.
- 1.2 В деталях, що мають глухі отв. діаметром 8 мм і глибину 10-12мм акуратно забити шканти, попередньо змазані клеєм. При цьому деталь повинна лежати на твердій і рівній поверхні.
- 1.3 В намечених місцях, згідно складального креслення, встановити необхідну меблеву фурнітуру.
- 1.4 При монтажі складодержателі і ручок на скляні дверки, потрібно бути акуратним, щоб не зіссувати скляні деталі.
- 1.5 При монтажі задніх стінок і дещень висувних ящиків потрібно витримати однакову діагональ (А = В) як показано на мал.

1. Общие правила сборки.

- 1.1 Согласно инструкции по сборке выбрать нужные элементы конструкции.
- 1.2 В деталях, что имеют глухие отв. диаметром 8 мм и глубину 10-12мм аккуратно забить шканти, предварительно смазанные клеем. При этом деталь должна лежать на твердой и ровной поверхности.
- 1.3 В намеченных местах, согласно сборочному чертежу, установить необходимую мебельную фурнитуру.
- 1.4 При монтаже стеклодержателей и ручек на стеклянные дверки, нужно быть аккуратным, чтобы не испортить стеклянные детали.
- 1.5 При монтаже задних стенок и доньшек выдвигающих ящиков нужно выдержать одинаковую диагональ (А=В) как показано на рис.